

INFO-TECH CITROËN Racing **DS3 R3 n°06-11**

Sujet : Vérification du corps de bloc HP 1C2964497A.

Afin de s'assurer de la conformité de votre corps de bloc HP, nous vous conseillons de vérifier le diamètre de l'alésage de 18,5mm présenté ci-dessous à l'aide d'un micromètre 3 touches, d'un tampon de diamètre 18,5mm minimum (« $\phi 18,5 H9$ » = $18,5^{+0,052}_{-0}$ mm) ou en essayant d'y insérer le corps du clapet anti-retour sans ses joints (ce dernier devant se positionner sans effort) :

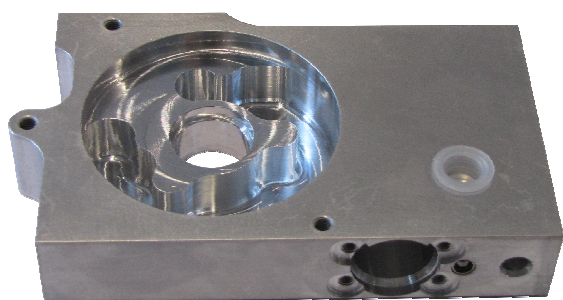

Diamètre $\phi 18,5$ mm à vérifier

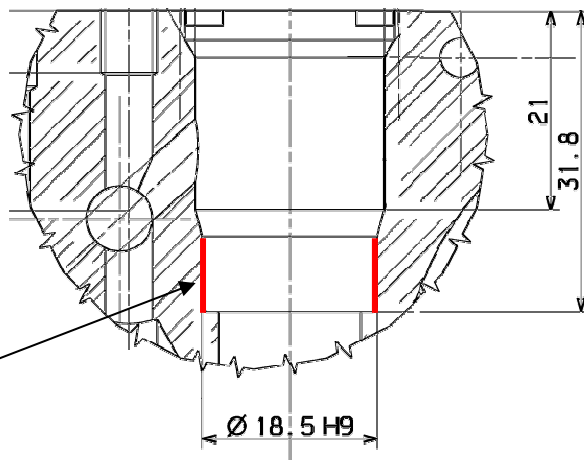

Si le diamètre mesuré est inférieur à 18,5mm, ou s'il n'est pas possible de positionner correctement le corps du clapet anti-retour, merci de nous faire parvenir le bloc HP en question à l'adresse indiquée ci-dessous, accompagné de cette « Infotech n°06-11 » et un échange sera effectué par la Boutique Citroën Racing.

Contact & adresse pour l'expédition du bloc HP défectueux :

A l'attention de : François DOUNIAUX – Citroën Racing
19, allée des Marronniers
78035 VERSAILLES Cedex

Merci de votre attention.

J. GAL, le 21/02/2011